

Seltos

Guía de referencia rápida

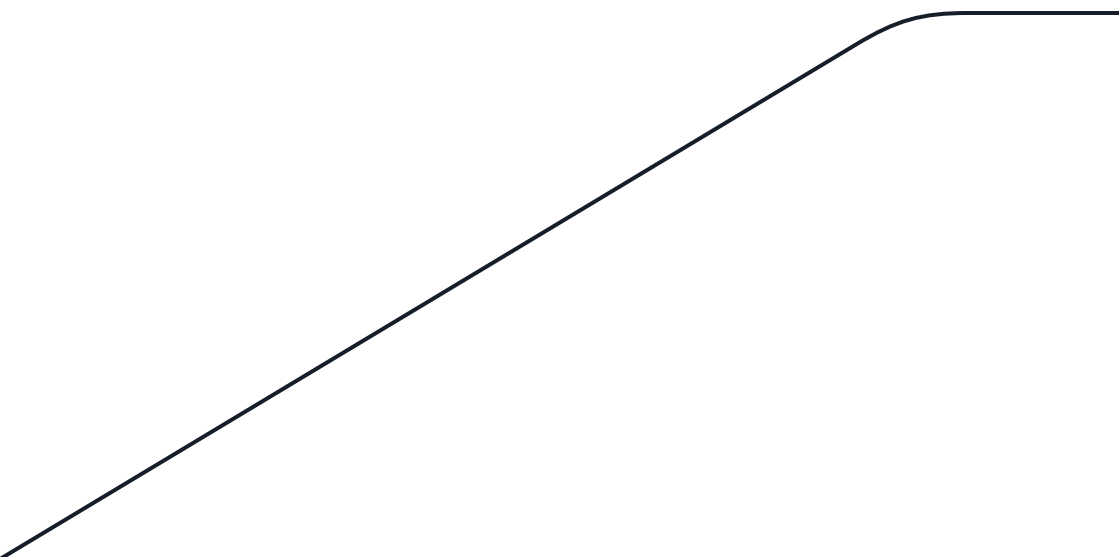

Movement that inspires

Guía de referencia rápida

Un vistazo a su vehículo

Vista general del interior	2
Tablero de instrumentos / Vista general del compartimiento del motor	3

Características de su vehículo

Seguros de puertas / Cofre / Puerta de la cajuela	4
Ventanas / Limpiaparabrisas y lavaparabrisas	5
Advertencia de Distancia de Estacionamiento Bidireccional (PDW)	5
Sistema de control automático de clima / Luces	6
Volante / Sistema de Control de Crucero (CC)	7
Luces de advertencia y de indicador	8

Características de seguridad de su vehículo

Asientos / Cabeceras / Ventilación de Asiento	10
Bolsa de aire / Sistema de sujeción infantil (CRS)	11

Qué hacer en una emergencia

Remolque / Cambio de neumáticos	12
En caso de falla de la llave remota / Tapa de carga de combustible	13

Mantenimiento

Mantenimiento	14
---------------	----

Tips de clientes para situaciones de emergencia

Cómo usar el Kit de Movilidad de Neumáticos cuando tiene una llanta pinchada (Tipo A)	16
Cómo usar el Kit de Movilidad de Neumáticos cuando tiene una llanta pinchada (Tipo B)	18
Cómo hacer un "arranque con puenteo" cuando tiene una batería descargada	20
Cómo salir cuando la puerta no abre	21
Cómo encender un vehículo cuando la llave inteligente tiene la batería descargada.	22
Cómo apagar el motor en caso de una emergencia (Botón de arranque del vehículo)	23
Cómo salir de la cajuela cuando se está atrapado adentro	24
Luces de advertencia que requieren de la visita de un asociado de servicio o distribuidor Kia autorizado.	25
Cómo prevenir un incendio en su automóvil	26

Vista general del interior

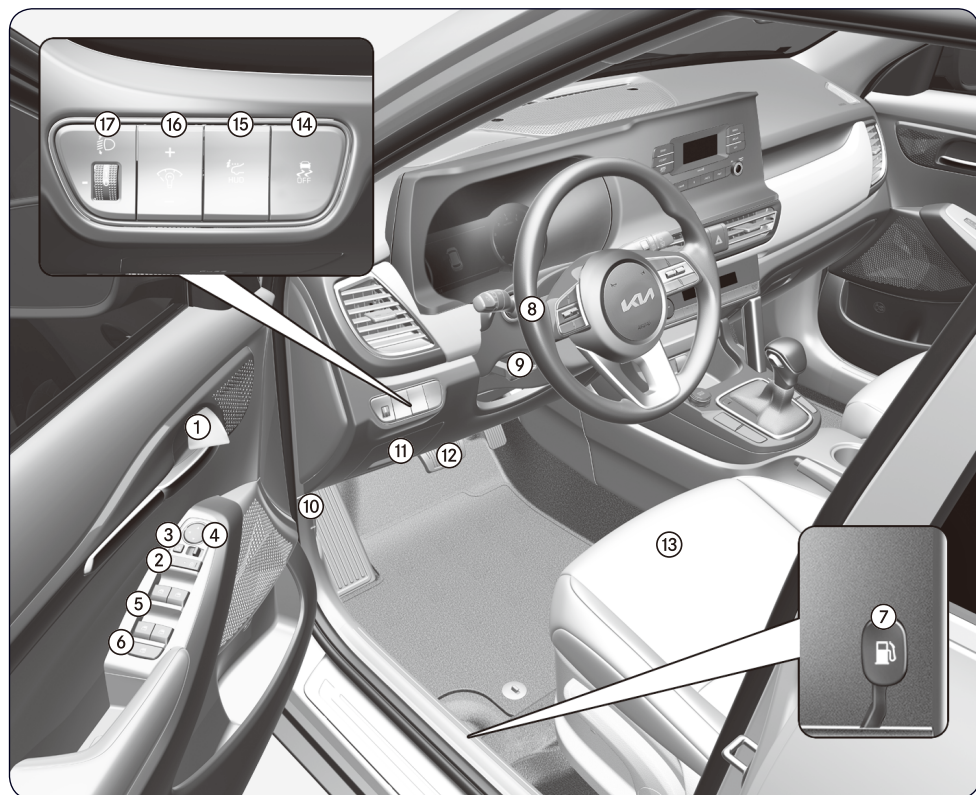

- | | |
|--|--|
| ① Manija de puerta interior [4] | ⑩ Palanca de apertura de cofre [4] |
| ② Selector de seguro de puerta central [4] | ⑪ Panel de fusibles interior [8] |
| ③ Plegamiento del espejo retrovisor exterior* [4] | ⑫ Pedal de freno [6] |
| ④ Control del espejo retrovisor exterior [4] | ⑬ Asiento [3] |
| ⑤ Interruptor de ventana eléctrica [4] | ⑭ Botón de apagado de ESC* [6] |
| ⑥ Selector de seguro de ventana eléctrica [4] | ⑮ Botón de encendido/apagado (On/Off) de la pantalla de información* [4] |
| ⑦ Palanca de apertura de compuerta de recarga de combustible [4] | ⑯ Interruptor de control de luces de tablero de instrumentos [4] |
| ⑧ Volante [4] | ⑰ Dispositivo de nivelación de faros delanteros* [4] |
| ⑨ Palanca de control de inclinación y volante telescópico [4] | |

! Nota

- La forma real puede variar respecto a la ilustración.
- [#] El número entre corchetes indica el capítulo en el Manual del Propietario.

Tablero de instrumentos / Vista general del compartimiento del motor

Tablero de Instrumentos

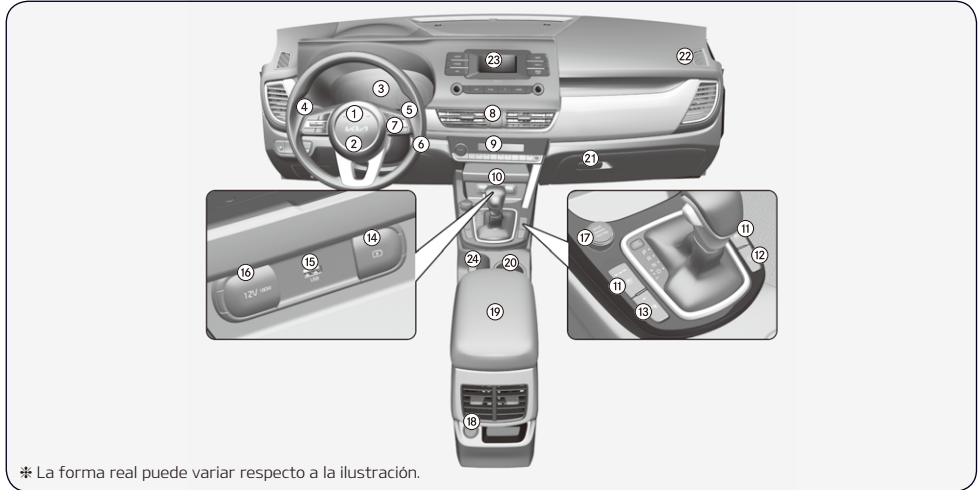

- 1 Bolsa de aire delantera del conductor* [3]
- 2 Claxon [4]
- 3 Cuadro de instrumentos [4]
- 4 Palanca de control de luces/luces de cruce [4]
- 5 Palanca de control del limpiaparabrisas y lavaparabrisas [4]
- 6 Botón ENGINE START/STOP (encendido/apagado de motor)* [6]
- 7 Botón de asistencia de manejo [4], [6]
- 8 Luces intermitentes de emergencia [7]
- 9 Sistema de control de clima [4]
- 10 Palanca de velocidades [6]
- 11 Interruptor de ventilación de asiento delantero* [4]
- 12 Botón de estacionamiento/vista [4]
- 13 Botón de Seguro al Estacionar [4]
- 14 Cargador USB (frontal)* [4]
- 15 Puerto USB [5]
- 16 Tomacorriente* [4]
- 17 Botón del sistema de control integrado de modo de manejo [6]
- 18 Cargador USB (trasero)* [4]
- 19 Compartimento de consola central [4]
- 20 Portavasos [4]
- 21 Guantero [4]
- 22 Bolsa de aire delantera del pasajero* [3]
- 23 Sistema de infoentretenimiento* [5]
- 24 Freno de mano [6]

Compartimento del motor

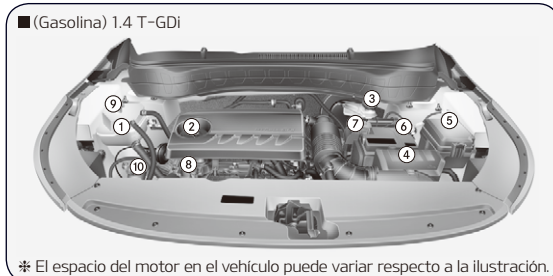

- 1 Depósito de refrigerante de motor [8]
- 2 Tapón de recarga de aceite de motor [8]
- 3 Depósito de líquido de frenos/embrague [8]
- 4 Filtro de aire [8]
- 5 Caja de fusibles [8]
- 6 Terminal negativa de la batería [7], [8]
- 7 Terminal positiva de la batería [7], [8]
- 8 Varilla medidora de aceite de motor [8]
- 9 Tapón del radiador [7], [8]
- 10 Depósito de fluido para lavaparabrisas [8]

*: si cuenta con él

Seguros de puertas / Cofre / Puerta de la cajuela

Seguros de las puertas [4]



Manejo de los seguros de las puertas desde el exterior del vehículo (para llave inteligente)

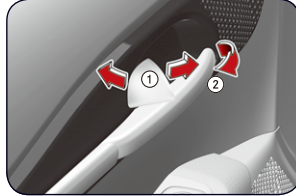

Manejo de los seguros de las puertas desde el interior del vehículo (Con la manija de la puerta)

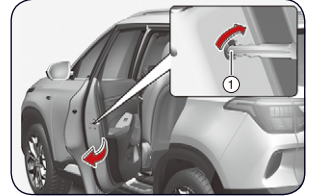

Seguro para niños en puertas traseras

Cofre [4]

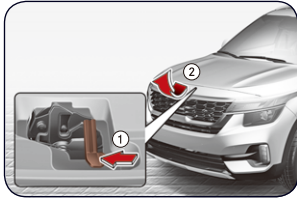
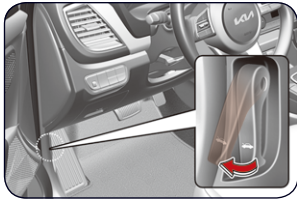

Abrir el cofre

1. Jale la palanca de apertura para abrir el cofre.
2. Colóquese al frente de su vehículo, levante el cofre un poco, empuje el seguro secundario (1) hacia arriba y levante el cofre (2).
3. Jale la varilla de apoyo.
4. Mantenga el cofre abierto con la varilla de apoyo.

Cierre del cofre

1. Antes de cerrar el cofre, revise lo siguiente:
 - Todos los tapones de recarga en el compartimiento de motor deben estar instalados correctamente.

- Los guantes, trapos o cualquier otro material combustible deben retirarse del compartimiento de motor.
2. Baje el cofre hasta que esté a unos 30 cm sobre la posición cerrada y déjelo caer. Asegúrese de que encaje en su lugar.
 3. Revise que el cofre haya cerrado correctamente.
 - Si el cofre puede levantarse un poco, no está cerrado de manera correcta.
 - Ábralo de nuevo y ciérrelo con un poco más de fuerza.

Puerta de la cajuela [4]

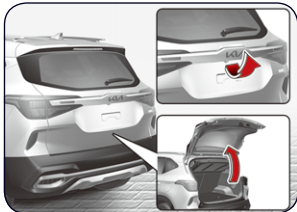

Abrir la puerta de la cajuela

1. Para abrir solo la puerta de la cajuela, presione el botón de desbloqueo en el transmisor o en la llave inteligente por aproximadamente 1 segundo.
2. Para abrir la cajuela, presione la manija y jale hacia arriba.



Cerrar la puerta de la cajuela

1. Baje y presione firmemente la cajuela hacia abajo.
2. Asegúrese que la puerta de la cajuela está enganchada en su lugar.



Liberador de seguridad de emergencia de la cajuela

1. Inserte la llave mecánica en la cerradura.
2. Presione la llave mecánica y gire a la derecha (1).
3. Levante la cajuela.

Ventanas / Limpiaparabrisas y lavaparabrisas

Ventanas [4]

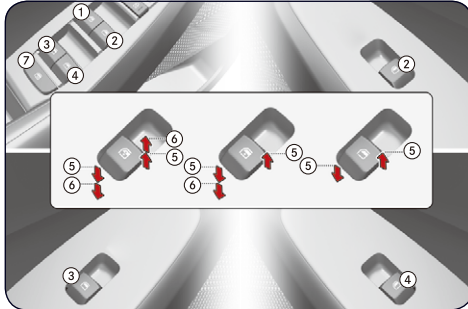

- ① Interruptor de ventana eléctrica de la puerta del conductor
- ② Interruptor de ventana eléctrica de la puerta delantera del pasajero
- ③ Interruptor de ventana eléctrica de la puerta trasera (izquierda)
- ④ Interruptor de ventana eléctrica de la puerta trasera (derecha)
- ⑤ Apertura y cerrado de ventanas
- ⑥ Apertura* y cerrado* automático de ventanas eléctricas
- ⑦ Interruptor de bloqueo de ventana eléctrica

* En climas fríos y húmedos, las ventanas eléctricas pueden no funcionar adecuadamente debido a las condiciones de congelación.

Limpiaparabrisas y lavaparabrisas [4]

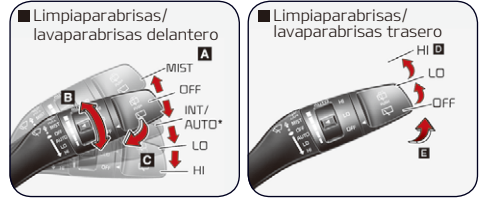

A: Control de velocidad del limpiaparabrisas (delantero)

- MIST - Un barrido
- OFF - Apagado
- INT - Barrido intermitente
- AUTO* - Barrido de control automático
- LO - Baja velocidad del limpiaparabrisas
- HI - Alta velocidad del limpiaparabrisas

B: Ajuste de tiempo de limpiaparabrisas intermitente

C: Enjuagar con poco uso del limpiaparabrisas (delantero)

D: Control de limpiaparabrisas/lavaparabrisas trasero

- HI - Barrido continuo
- LO - Barrido intermitente
- OFF - Apagado

E: Enjuagar con barridos breves (trasero)

Advertencia de Distancia de Estacionamiento Bidireccional (PDW)*



El sistema de advertencia de distancia de estacionamiento bidireccional le ayuda al conductor durante el movimiento del vehículo al timbrar si se detecta algún objeto dentro de una distancia de 100 cm (40 pulgadas) al frente y de 120 cm (48 pulgadas) detrás del vehículo.

Distancia del objeto		Indicador de advertencia		Sonido de advertencia
		Cuando se maneja hacia adelante	Cuando se maneja hacia atrás	
60 cm ~ 100 cm	Delantera		-	El timbre suena intermitentemente
	Trasera	-		
30 cm ~ 60 cm	Delantera			El timbre suena frecuentemente.
	Trasera	-		
30 cm	Delantera			El timbre suena de manera continua.
	Trasera	-		

*: si cuenta con él

Sistema de control automático de clima* / Luces

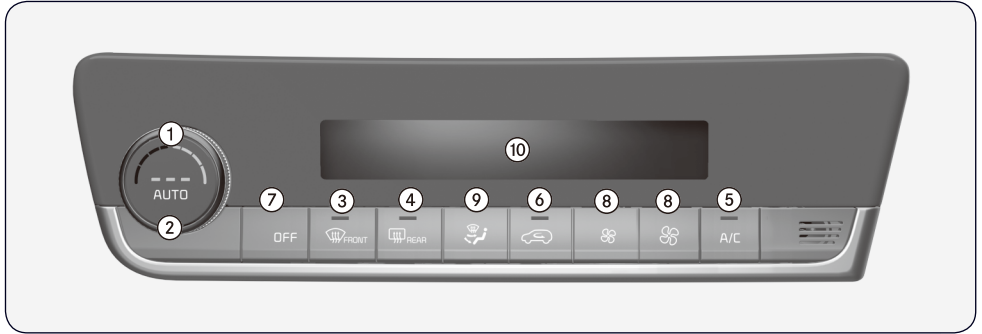

- ① Botón de control de temperatura del conductor
- ② Botón (control automático) AUTO
- ③ Botón de descongelador del parabrisas
- ④ Botón de descongelador de la ventana posterior
- ⑤ Botón de aire acondicionado (A/C)
- ⑥ Botón de control de admisión de aire
- ⑦ Botón de Modo (OFF)
- ⑧ Botón de control de velocidad del ventilador
- ⑨ Botón de selección de modo
- ⑩ Pantalla de control de clima

Control de iluminación [4]

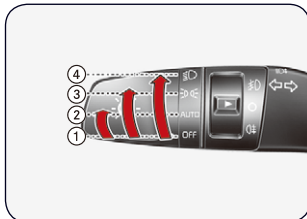

- ① Posición OFF (APAGADO)
- ② Posición de luces automáticas
- ③ Faros traseros y de posición
- ④ Posición de faro delantero

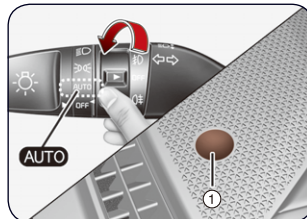

Luces automáticas

Cuando el interruptor de luces está en la posición de luces automáticas (AUTO), los faros traseros y los faros delanteros se encenderán o apagarán automáticamente dependiendo de la cantidad de luz fuera del vehículo.

Volante / Sistema de Control de Crucero (CC)*

Volante inclinable y telescópico [4]

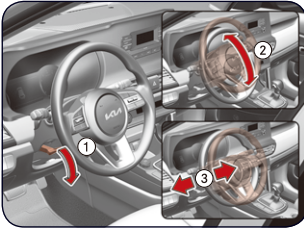

Ajustar el ángulo y altura del volante

1. Para cambiar el ángulo del volante, jale hacia abajo la palanca de liberación del seguro (1).
2. Ajuste el volante al ángulo (2) y altura (3) deseadas.
3. Empuje la palanca de liberación para bloquear de nuevo el volante.
4. Asegúrese de ajustar el volante a la posición deseada antes de manejar el vehículo.

Control de crucero (CC)* [6]

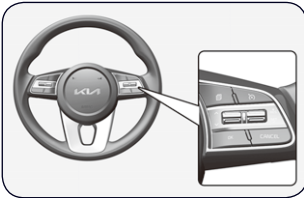

Botón de asistencia de manejo

- Botón CANCEL (Cancelar): Cancela la operación de control de crucero.
- Botón de asistencia de manejo: Activa o desactiva el control de crucero.
- RES+: Retoma o incrementa la velocidad de control de crucero.
- SET-: Ajusta o disminuye la velocidad de control de crucero.

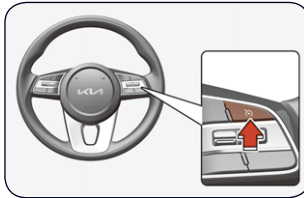

Ajuste de la velocidad de control de crucero

1. Presione el Botón de asistencia de manejo en el volante para encender el sistema. El estado de crucero aparecerá en la pantalla LCD.
2. Acelere a la velocidad deseada, la cual debe ser mayor a 30 km/h.
3. Presione el interruptor SET- hacia abajo y libérela a la velocidad deseada. El estado de crucero aparecerá en la pantalla LCD. Libere el pedal de acelerador al mismo tiempo. La velocidad deseada se mantendrá de manera automática.
En una pendiente pronunciada, el vehículo podría desacelerar o acelerar un poco al ir de bajada.

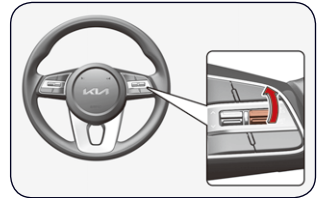

Aumentar de la velocidad establecida

- Presione el interruptor RES+ y sosténgalo. La velocidad de ajuste de su vehículo aumentará en incrementos de 10 km/h. Libere el interruptor a la velocidad que desee.
- Presione el interruptor RES+ hacia arriba y suéltelo inmediatamente. La velocidad ajustada aumentará en 1.0 km/h cada vez que presione hacia arriba el interruptor RES+ de esta manera.

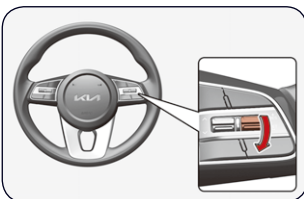

Disminuir de la velocidad establecida

- Presione el interruptor SET- hacia abajo y sosténgalo. La velocidad ajustada de su vehículo disminuirá en decrementos 10 km/h. Suelte el interruptor en la velocidad que desee mantener.
- Presione el interruptor SET- hacia abajo y suéltelo inmediatamente. La velocidad de ajuste disminuirá en 1.0 km/h cada vez que presione el interruptor SET- hacia abajo de esta manera.

*: si cuenta con él

Luces de advertencia y de indicador

Símbolo	Color	Nombre del Símbolo
	Rojo	Luz de advertencia de bolsa de aire
	Rojo	Luz de advertencia de cinturón de seguridad
	Rojo	Luz de advertencia de freno de mano y líquido de frenos
	Amarillo	Luz de advertencia del Sistema de frenado anitbloqueo (ABS)*
	Rojo	Luz de advertencia de dirección asistida por motor (MDPS)*
	Rojo	Luz de advertencia del sistema de carga
	Amarillo	Luz indicadora de mal funcionamiento (MIL - Malfunction Indicator Lamp)
	Rojo	Luz de advertencia de presión de aceite del motor
	Rojo	Luz de advertencia del filtro de combustible (Motor diésel)
	Amarillo	Luz de advertencia de bajo nivel de combustible
	Amarillo	Luz de advertencia de baja presión de neumáticos*
	Amarillo	Luz de advertencia principal
120 km/h	Amarillo	Luz de advertencia de exceso de velocidad*
	Amarillo	Luz de advertencia del sistema de escape (DPF) (para motor diésel)* Luz de advertencia del sistema de escape (GPF) (Motor a gasolina)*

Símbolo	Color	Nombre del Símbolo
	Amarillo	Luz de advertencia de faro delantero de LED
	Amarillo	Luz indicadora del control electrónico de estabilidad (ESC)*
	Amarillo	Luz indicadora del control electrónico de estabilidad (ESC) apagada (OFF)*
	Amarillo	Luz indicadora del inmovilizador (sin llave inteligente)* Luz indicadora del inmovilizador (con llave inteligente)
	Verde	Luz indicadora de direccionales
	Verde	Luz indicadora de luces bajas*
	Azul	Luz indicadora de luces altas
	Verde	Luz indicadora de luces encendidas (ON)
	Verde	Luz indicadora de faros delanteros antiniebla*
	Amarillo	Luz indicadora de faros traseros antiniebla*
	Amarillo	Luz indicadora de precalentamiento (para motor diesel)
	Verde	Luz indicadora de cruceo*

Consulte por favor el Capítulo 4 del Manual del Propietario para más información sobre las luces de advertencia y de indicadores.

*: si cuenta con él

Asientos / Cabeceras / Ventilación de Asiento*

Asiento [3]

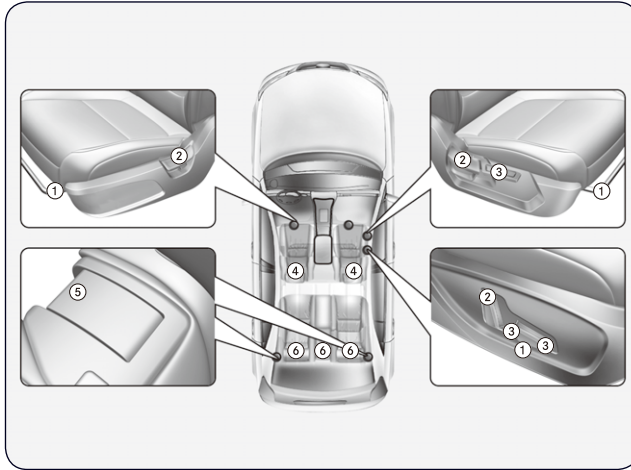

Asiento delantero

- ① Deslizar: Hacia adelante y hacia atrás
- ② Reclinar: Ángulo trasero
- ③ Altura y ángulo del amortiguador de asiento*
- ④ Cabecera

Asiento trasero

- ⑤ Plegamiento del respaldo del asiento*
- ⑥ Cabecera

Cabecera [3]

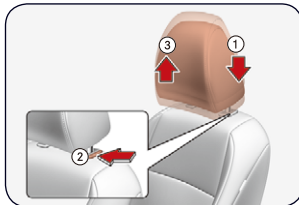

Ajuste de altura (frontal)

- Para levantar la cabecera, jálela a la posición deseada (3).
- Para bajar la cabecera, presione y mantenga el botón de liberación (2) en el soporte de la cabecera y baje la cabecera a la posición deseada (1).

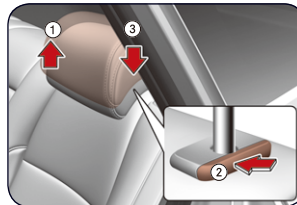

Ajuste de altura (trasero)*

- Para levantar la cabecera, jálela a la posición deseada (1).
- Para bajar la cabecera, presione y mantenga el botón de liberación (2) en el soporte de la cabecera y baje la cabecera a la posición deseada (3).

Asiento con ventilación* [4]

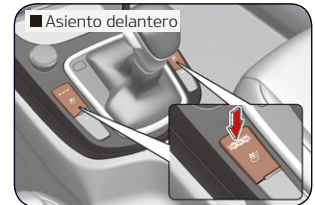

El ajuste de temperatura del asiento cambia de acuerdo a la posición del interruptor. Para ventilar el cojín del asiento, presione el interruptor. Cada vez que accione el interruptor, la ventilación del asiento frontal cambiará de acuerdo a lo siguiente:

OFF (APAGADO) → ALTO → MEDIO → BAJO
 (OFF) (ALTO) (MEDIO) (BAJO)

La calefacción del asiento (con ventilación) se coloca por defecto en la posición de apagado (OFF) cuando se enciende el botón de encendido/apagado de motor.

Bolsa de aire / Sistema de sujeción infantil (CRS)

Bolsa de aire [3]

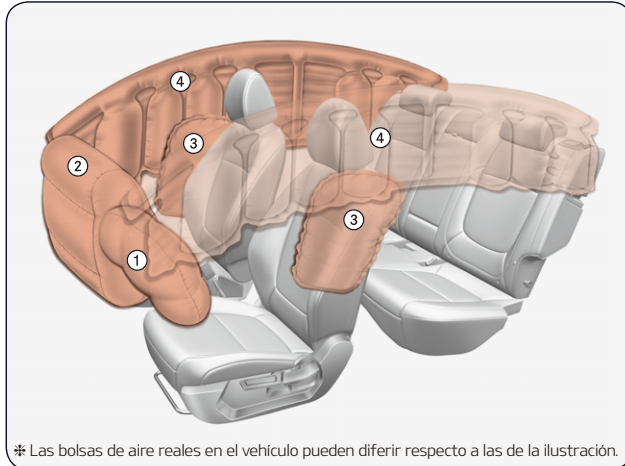

* Las bolsas de aire reales en el vehículo pueden diferir respecto a las de la ilustración.



Nunca coloque un sistema de sujeción donde el niño volteea hacia atrás en un asiento delantero, a menos que la bolsa de aire del pasajero esté desactivada. Una bolsa de aire accionada del lado del pasajero puede impactar el sistema de sujeción y matar al niño.

- ① Bolsa de aire delantera del conductor*
- ② Bolsa de aire delantera del pasajero*
- ③ Bolsa de aire de impacto lateral*
- ④ Bolsa de aire tipo cortina*

Sistema de sujeción infantil [3]



Asegurar un sistema de sujeción infantil por cinturón de cadera/hombro [3].

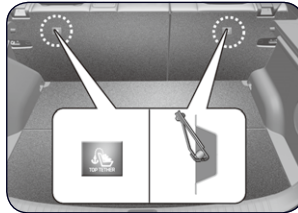

Aseguramiento de un asiento con sujeción infantil con sistema de "Anclaje superior"*. Consulte el Manual del Propietario [3].

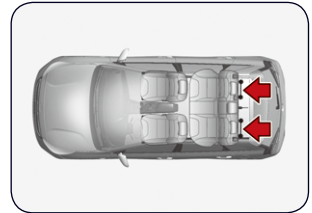

Aseguramiento de un sistema de sujeción infantil con el "sistema de anclaje ISOFIX"*. Consulte el Manual del Propietario [3].

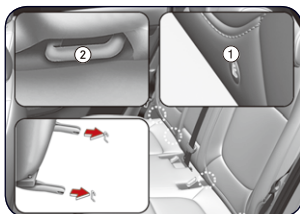

- ① Indicador de Posición de Anclaje ISOFIX
- ② Anclaje ISOFIX

Los anclajes ISOFIX se ubican entre el respaldo del asiento y el amortiguador del asiento posterior en las posiciones hacia la izquierda y la derecha, como lo indican los símbolos.

*: si cuenta con él

Remolque / Cambio de neumáticos

Remolque [7]

Cuando remolque su vehículo en una emergencia sin equipo rodante:

1. Ajuste el interruptor de encendido en la posición ACC.
2. Coloque la palanca de cambios del transmision en N (Neutral).
3. Suelte el freno de estacionamiento.

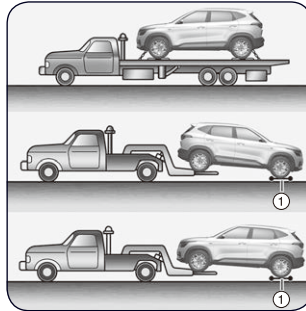

Cuando sea remolcado por una grúa comercial y no se use una plataforma rodante, el vehículo debe levantarse siempre desde la parte delantera, no de la parte trasera.

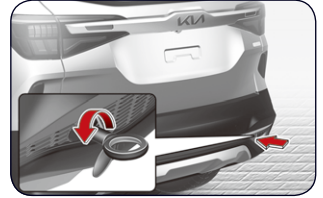

Remolque de emergencia

Si es necesario remolcar, le recomendamos que lo haga un distribuidor autorizado Kia o un servicio comercial de grúas de remolque.

Cambio de neumáticos [7]



1. Estacionese sobre una superficie uniforme y aplique firmemente el freno de mano.
2. Mueva la palanca de cambios a R (reversa) en transmision manual o a P (estacionar) en transmision automática/de doble embrague.
3. Active las luces intermitentes de emergencia.
4. Saque del vehículo la llave de birlos de la rueda, el gato, la manivela del gato y el neumático de repuesto.
5. Bloquee tanto la rueda delantera como la trasera que estén diagonalmente opuestas a donde colocará el gato.

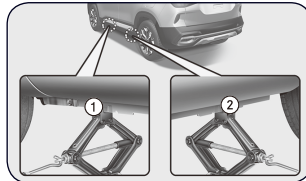

6. Afloje los birlos de la rueda en sentido anti horario uno a la vez, pero no extraiga ninguno hasta que el neumático se haya levantado del suelo.
7. Coloque el gato al frente (1) o detrás (2) de la posición de apoyo para el gato más cercana al neumático a cambiar.
8. Introduzca la manivela en el gato y gírela en sentido horario, levantando el vehículo hasta que el neumático se haya despegado del suelo. Esta distancia es de aproximadamente 30 mm (1,2 pulg.)



9. Afloje los birlos y extráigalos con sus dedos. Retire la llanta de los pernos y acuéstela para que no vaya a rodar. Para colocar la llanta en su lugar, tome la llanta de repuesto, alinee los orificios con los pernos y deslice la llanta hacia los mismos. Si esto se le dificulta, incline la llanta un poco y alinee el orificio superior con el perno correspondiente. Después, mueva la llanta un poco hacia adelante y hacia atrás para que pueda deslizarse en los pernos restantes.

En caso de falla de la llave remota / Tapa de carga de combustible

Encendido del vehículo [6] / Llave plegable* [4]

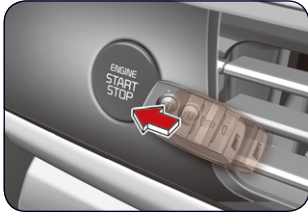

- Si la batería está baja o la llave inteligente no funciona correctamente, puede encender el motor presionando el botón ENGINE START/STOP (encendido/apagado de motor) con la llave inteligente.

- Cuando se haya fundido el fusible de la luz de apagado, no podrá encender el motor normalmente.
- Reemplace el fusible con uno nuevo. Si no es posible, podrá encender el motor presionando el botón ENGINE START/STOP (encendido/apagado de motor) durante 10 segundos mientras está en la posición ACC.
- El motor puede encenderse sin presionar el pedal de freno. Pero por su seguridad, oprima siempre el pedal de freno antes de encender el motor.

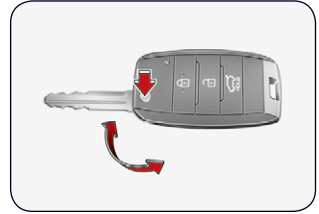

- Para desplegar la llave, presione el botón de liberación para que la llave se despliegue de manera automática.
- Para plegar la llave, dóblela de manera manual mientras presiona el botón de liberación.

Puerta de recarga de combustible [4]



Apertura de la puerta de recarga de combustible

1. Apague el motor.
2. Para abrir la compuerta de recarga de combustible, jale la palanca de apertura de la compuerta de combustible.

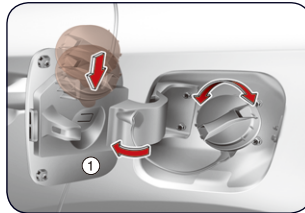

3. Abra la compuerta de recarga de combustible (1).
4. Para sacar el tapón, gire el tapón de recarga de combustible en sentido anti horario.
5. Recargue combustible según se requiera.

Cierre de la compuerta de recarga de combustible

1. Para colocar el tapón, girelo en sentido horario hasta que haga "clic". Esto indica que el tapón está bien apretado.
2. Cierre la compuerta de recarga de combustible y empújela ligeramente, asegurándose de que esté cerrada.

Mantenimiento

Revisión del nivel de aceite de motor [8]

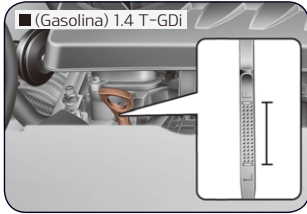

1. Asegúrese que el vehículo esté a nivel del suelo.
2. Encienda el motor y permita que llegue a la temperatura normal de operación.
3. Apague el motor, retire la tapa del motor para la carga de aceite y retire la varilla medidora. Espere 15 minutos para que el aceite regrese al cárter.
4. Limpie la varilla de nivel y vuelva a insertarla por completo.

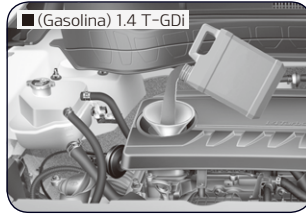

5. Extraiga la varilla y revise el nivel. Revise que el nivel de aceite esté entre la línea F-L; en caso de que el nivel esté por debajo de la línea L, agregue suficiente aceite para llevar el nivel a la línea F.

- Utilice un embudo para evitar que el aceite se derrame sobre los componentes del motor.
- Utilice únicamente el aceite de motor especificado. [9]

Revisión del depósito del lavaparabrisas [8]

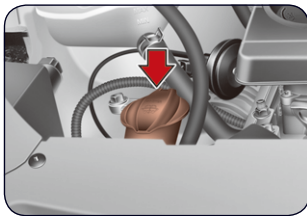

- Revise el nivel del líquido y añada líquido si es necesario.
- Puede utilizar agua natural si no cuenta con líquido para lavaparabrisas. No obstante, utilice solvente de lavaparabrisas con características anticongelantes en climas fríos para evitar la congelación.

Revisión del nivel del refrigerante [8]

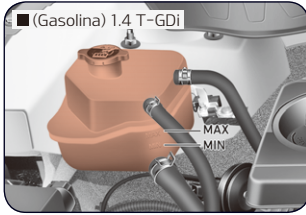

- Revise la condición y conexiones de todas las mangueras del sistema de enfriamiento y las mangueras de calefacción. Reemplace las mangueras hinchadas o deterioradas.
- El nivel del refrigerante debe quedar entre las marcas F y L al costado del depósito de refrigerante cuando el compartimento del motor está frío.
- Cuando agregue refrigerante, use únicamente agua desionizada o agua blanda para su vehículo y nunca mezcle agua dura con el refrigerante con que viene de fábrica.
- No utilice refrigerante con alcohol o metanol ni los mezcle con el refrigerante especificado.
- No usar soluciones que contengan más del 60 % de anticongelante o menos del 35 % de anticongelante, lo cual reduciría la efectividad de la solución.
- El circuito refrigerante de un vehículo equipado con un sistema de bomba de calor puede congelarse en temperaturas bajas en extremo cuando la concentración del líquido anticongelante está por debajo de 45%.
- Si se requiere agregar de forma frecuente, recomendamos que lleve a revisar el sistema a un taller especializado. Kia recomienda visitar un distribuidor/asociado Kia autorizado.

Cómo usar el Kit de Movilidad de Neumáticos cuando tiene una llanta pinchada (Tipo A)

Revisión de la condición de neumáticos

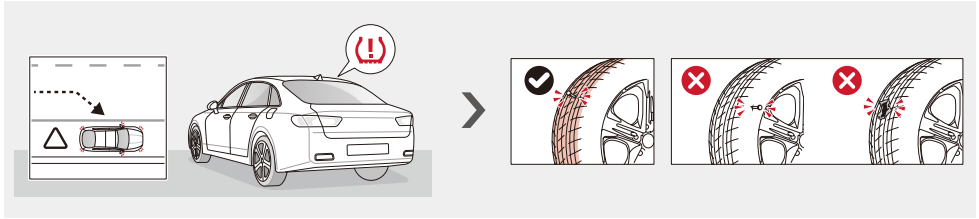

Estacione su vehículo en un lugar seguro.

Use el Kit de movilidad de neumático para reparar el neumático pinchado.

Contacte al distribuidor Kia o al socio de servicio autorizado más cercano.

Uso del Kit de Movilidad de Neumáticos

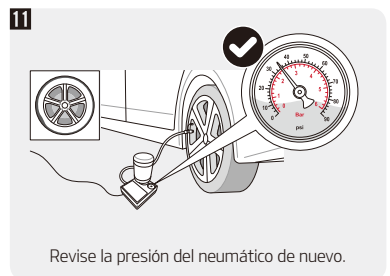
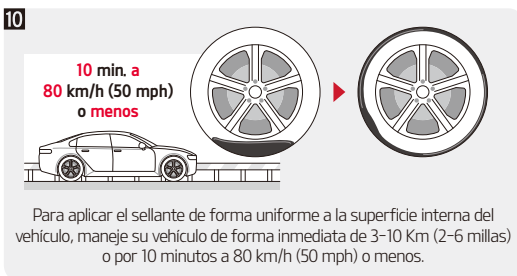
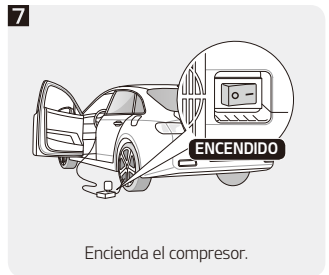
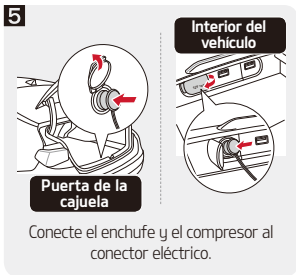
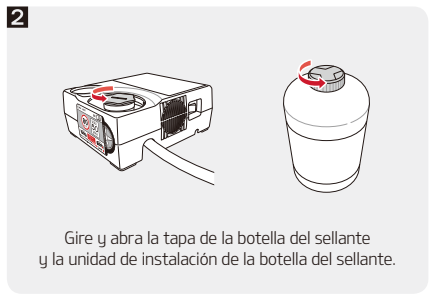
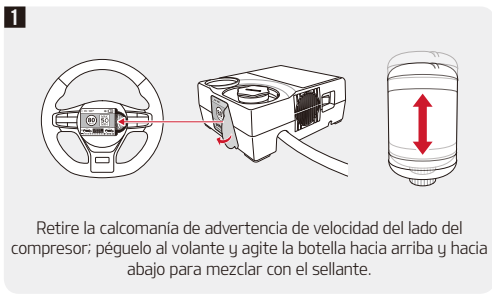

Preparación del Kit de Movilidad de Neumáticos

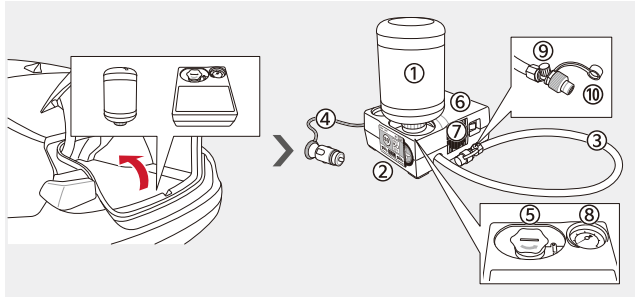

■ Kit de movilidad de neumáticos (TMK)

- 1 Botella de sellador
- 2 Etiqueta con restricción de velocidad
- 3 Manguera de llenado
- 4 Conectores y cable de la conexión directa al enchufe eléctrico.
- 5 Soporte para la botella del sellador y cubierta
- 6 Compresor
- 7 Interruptor de encendido/apagado
- 8 Manómetro de presión de inflado de neumáticos
- 9 Válvula de control de presión de neumático
- 10 Tapa protectora de entrada



Conecte la botella de sellante en el soporte para la botella de sellante. (Rote la botella de sellante para asegurarla hasta que ya no se pueda girar.)



Abra la tapa de entrada de aire de la llanta del neumático dañado y la tapa protectora de entrada de la manguera de inyección, asegúrese que la válvula de presión del neumático esté abierta y conéctela a la toma de aire de la llanta.

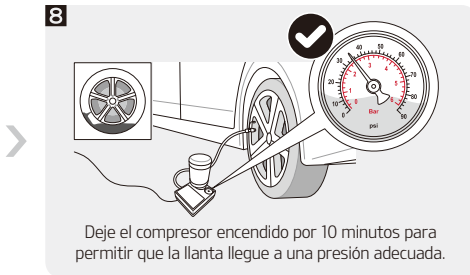

Deje el compresor encendido por 10 minutos para permitir que la llanta llegue a una presión adecuada.

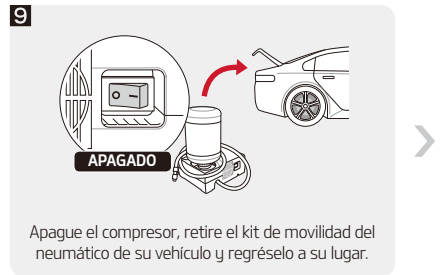

Apague el compresor, retire el kit de movilidad del neumático de su vehículo y regrese a su lugar.



Dentro de los 200 km (125 millas) 80 km/h (50 mph) o menos

Revise sus neumáticos con el distribuidor Kia o con el socio de servicio autorizado más cercano.

⚠ PRECAUCIÓN

- Use solo una botella de sellante por llanta.
- Para asegurar una presión de neumático adecuada, revise la etiqueta incluida en el interior de la puerta del lado del conductor.
- Si no se llega a la presión adecuada de neumático después de la reparación de neumático temporal, contacte al distribuidor o socio de servicio Kia autorizado más cercano.

Cómo usar el Kit de Movilidad de Neumáticos cuando tiene una llanta pinchada (Tipo B)

Revisión de la condición de neumáticos

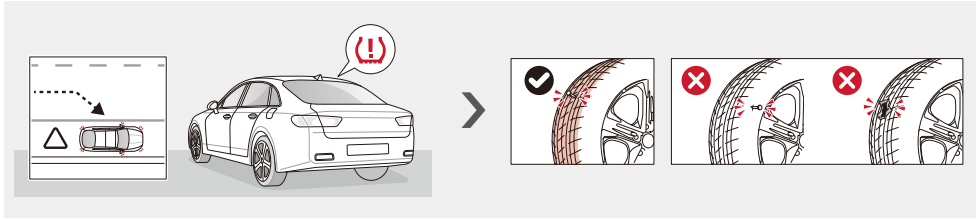

Estacione su vehículo en un lugar seguro.

Use el Kit de movilidad de neumático para reparar el neumático pinchado.

Contacte al distribuidor Kia o al socio de servicio autorizado más cercano.

Uso del Kit de Movilidad de Neumáticos

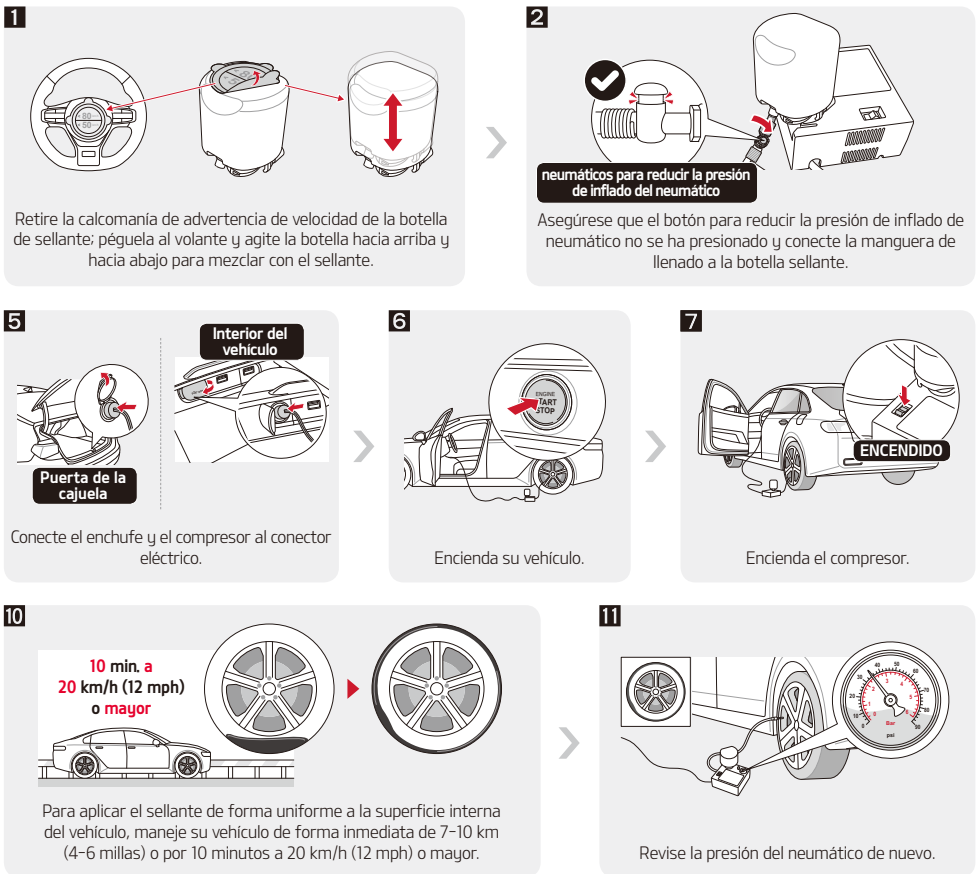

Preparación del Kit de Movilidad de Neumáticos

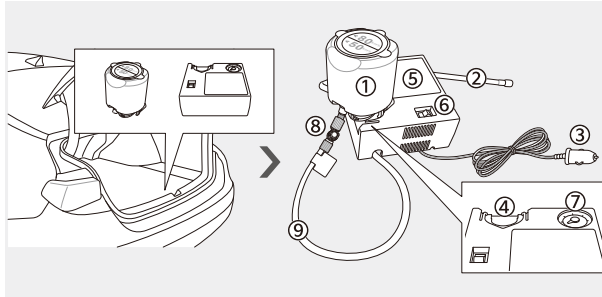

■ Kit de movilidad de neumáticos (TMK)

- ① Botella de sellante y etiqueta con restricción de velocidad
- ② Manguera de llenado
- ③ Conectores y cable de la conexión directa al enchufe eléctrico.
- ④ Base para botella de sellante
- ⑤ Compresor
- ⑥ Interruptor de encendido/apagado
- ⑦ Manómetro de presión de inflado de neumáticos
- ⑧ neumáticos para reducir la presión de inflado del neumático
- ⑨ Manguera del compresor

3

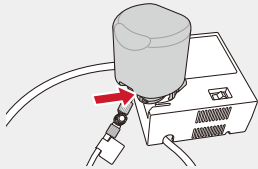

Conecte la botella de sellante al compresor.

4

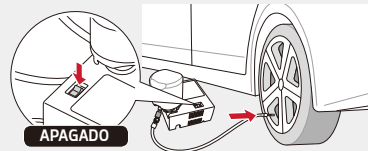

Desatornille la tapa de la válvula del neumático dañado, y después conecte la manguera de llenado a la válvula del neumático.

8

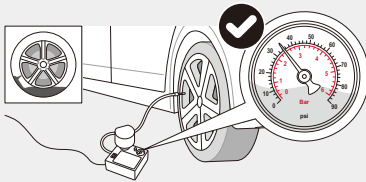

Deje el compresor encendido por 5-7 minutos para permitir que la llanta llegue a una presión adecuada.

9

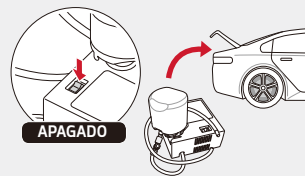

Apague el compresor, retire el kit de movilidad de neumático de su vehículo y regréselo a su lugar.

12

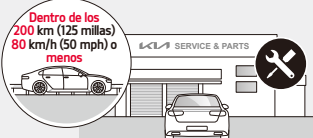

Revise sus neumáticos con el distribuidor Kia o con el socio de servicio autorizado más cercano.

⚠ PRECAUCIÓN

- Use solo una botella de sellante por llanta.
- Para asegurar una presión de neumático adecuada, revise la etiqueta incluida en el interior de la puerta del lado del conductor.
- Si no se llega a la presión adecuada de neumático después de la reparación de neumático temporal, contacte al distribuidor o socio de servicio Kia autorizado más cercano.

Cómo hacer un "arranque con puenteo" cuando tiene una batería descargada

Revisar el estado de descarga de la batería

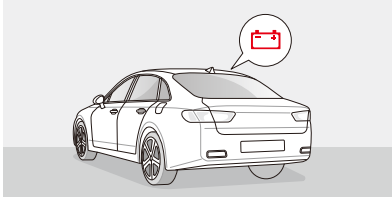

Revise si la luz de advertencia del sistema de carga está encendida.

Preparación para el Arranque por puenteo

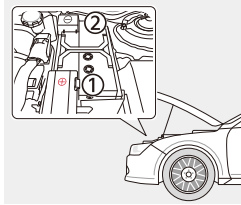

La ubicación y forma de su batería puede variar dependiendo del modelo del vehículo.

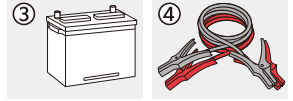

- ① Ánodo de batería (rojo)
- ② Cátodo de batería (negro)
- ③ Batería auxiliar
- ④ Cables de puenteo

Inicio de puenteo de emergencia

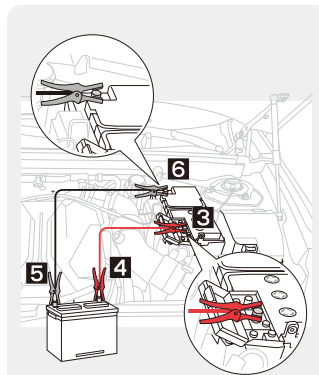
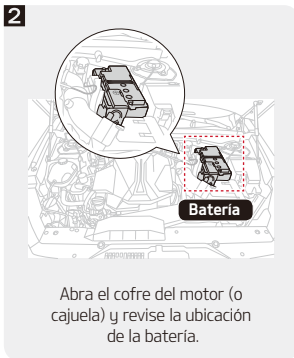

- 3** Conecte el cable **rojo** de puenteo (+) al ánodo de la batería del vehículo descargado.
- 4** Conecte el otro extremo del cable de puenteo **rojo** (+) al ánodo de la batería auxiliar (o de la batería del vehículo de carga).
- 5** Conecte el cable de puenteo **negro** (-) al cátodo de la batería auxiliar (o de la batería del vehículo de carga).
- 6** Conecte el cable **negro** de puenteo (-) al cátodo de la batería del vehículo descargado.



- 8** Secuencia de desconectado de los cables de puenteo
- ① Vehículo descargado > Cable de puenteo Negro
 - ② Batería auxiliar > Cable de puenteo Negro
 - ③ Vehículo descargado > Cable de puenteo Rojo
 - ④ Batería auxiliar > Cable de puenteo Rojo

⚠ Advertencia

El arrancar un vehículo mediante puenteo puede ser muy peligroso si se hace de forma incorrecta. Pídale a un profesional que lo haga.

Cómo salir cuando la puerta no abre

Escenarios para escapes de emergencia



Inundación del vehículo



Accidente automovilístico

⚠ Advertencia

- Si su vehículo cae en el agua, rompa el vidrio y salga del vehículo tan pronto como sea posible, antes de que se sumerja por completo. Si el vehículo se sumerge por completo en agua, cuando el nivel del agua dentro del vehículo se iguale al nivel del agua fuera del vehículo, puede abrir la puerta del vehículo y escapar.
- Si ocurre un incendio en su vehículo, apague el aire acondicionado y la calefacción, así como el motor. Si la puerta no abre, rompa la ventana de la puerta y salga del vehículo.

Romper la ventana con una cabecera



Romper una ventana con un martillo de escape de emergencia

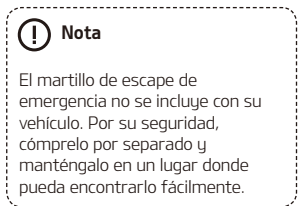

Cómo encender un vehículo cuando la llave inteligente tiene la batería descargada.

Llave inteligente con batería descargada

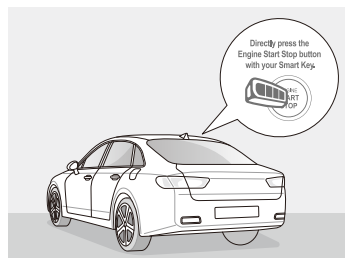

- Cuando presiona el botón de arranque/paro de motor cuando su llave inteligente tiene la batería descargada, se mostrará un mensaje de indicación en el tablero.
- Cuando se instala una batería en su llave inteligente descargada, el vehículo no encenderá, aún si presiona el botón de inicio/paro de motor.

! Nota

Si el nivel de batería de su llave inteligente se vuelve bajo, el tablero mostrará un mensaje de indicación que lee **"El nivel de batería de su llave inteligente es bajo"**. Reemplace la batería antes de que se descargue por completo.



Arranque de emergencia

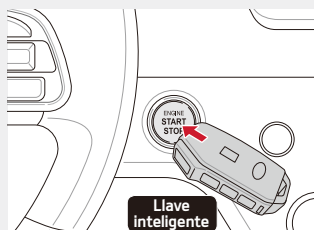
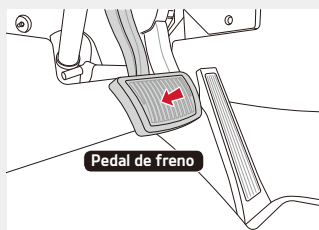

Pise el pedal de freno y presione de manera directa el botón de encendido/apagado de motor con su Llave inteligente.

! Nota

- Si presiona el botón de encendido/apagado de motor con su llave inteligente, pero el motor no enciende, contacte con el socio de servicio o distribuidor Kia autorizado más cercano.
- Cuando reemplace la batería de su llave inteligente, revise las especificaciones de la batería, y compre una batería idéntica para su reemplazo.
- Si su llave inteligente no funciona después de haber reemplazado la batería, visite al socio de servicio o distribuidor Kia autorizado más cercano.

Cómo apagar el motor en caso de una emergencia (Botón de arranque del vehículo)

Situaciones de emergencia para el apagado del motor

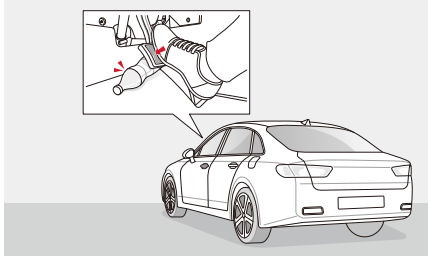

⚠ Advertencia

- Use este método solo para emergencias en las cuales debe parar el motor inmediatamente, tales como cuando un incendio ocurre en su vehículo, o cuando no puede pisar el pedal de frenos.
- En general, hay riesgo de un accidente si apaga el motor de manera forzada.
- En caso de una emergencia, presione el botón de Luz de Advertencia de Emergencia en la unidad de control para encender la luz de advertencia.

Apagado de motor de un vehículo a Gasolina/Diesel

En caso de una emergencia, use alguno de los dos métodos siguientes para parar el motor.

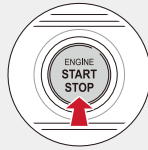

Método 1 Presione y mantenga el botón de **ENCENDIDO/APAGADO DE MOTOR** por **2 segundos**.

Método 2 Presione el botón de **ENCENDIDO/APAGADO DEL MOTOR** **3 veces dentro de 3 segundos**.

Apagar un vehículo eléctrico

En caso de una emergencia, use alguno de los dos métodos siguientes para parar el motor.



Método 1 Presione y mantenga el botón de **ENCENDIDO/APAGADO DE EV** por **2 segundos**.

Método 2 Presione el botón de **ENCENDIDO/APAGADO EV** **3 veces dentro de 3 segundos**.

ⓘ Nota

- Cuando el motor pare, el vehículo entra en modo Accesorio (ACC), en el cual se pueden indicar que los vehículos eléctricos pueden ser usados.
- Si su vehículo para, contacte de manera inmediata al socio de servicio o distribuidor Kia autorizado más cercano para las acciones necesarias.

Cómo salir de la cajuela cuando se está atrapado adentro

Revise si la puerta de la cajuela está asegurada.

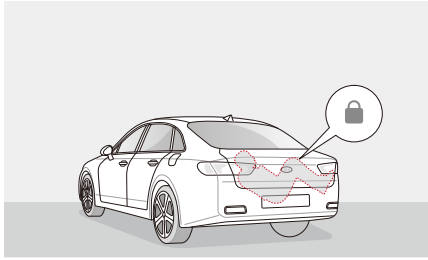

⚠ Advertencia

- Use el dispositivo de liberación de la puerta de la cajuela solo en emergencias.
- Tenga conocimiento de la ubicación del dispositivo de liberación de la cajuela y cómo usarlo por adelantado, de forma que esté preparado en caso de una emergencia.
- Tenga cuidado de no dejar que sus hijos se metan en la cajuela. De otra forma, podrían quedar atrapados en su interior accidentalmente.
- No transporte personas o animales en la cajuela.

Libерación de la puerta de la cajuela.

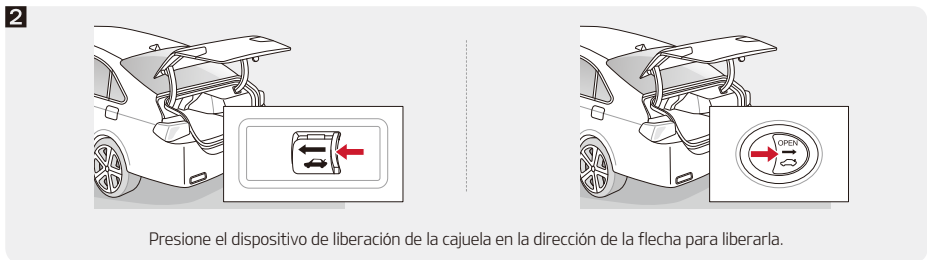

ⓘ Nota

- La ubicación y forma del dispositivo de liberación de la cajuela puede variar de acuerdo al modelo del vehículo.
- Ya que la cajuela no está sellada, no hay riesgo de quedarse sin oxígeno. Si se queda atrapado en la cajuela, respire de forma regular y proceda de forma calmada.

Luces de advertencia que requieren de la visita de un asociado de servicio o distribuidor Kia autorizado.

Revisión de las luces de advertencia en el tablero

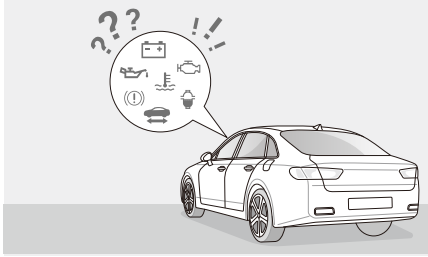

Advertencia

Si ocurre un error en el sistema de vehículo, una luz de advertencia en el tablero se encenderá o comenzará a parpadear. Si alguna de las siguientes luces se enciende, recomendamos que visite un asociado de servicio o distribuidor Kia autorizado que revise su vehículo.

Situaciones de indicaciones de Luces de advertencia

Luz de advertencia de motor



Esta luz se enciende si la unidad de control del motor o de la transmisión falla o si el combustible fuga del sistema de suministro de combustible

Luz de advertencia de la presión del aceite de motor



Esta luz se enciende si la presión de aceite es baja debido a la falta o fuga de aceite.

Luz de advertencia de freno



Esta luz se enciende si el nivel de líquido para freno es bajo o si el sistema de frenado falla.

Luz de advertencia ABS



Esta luz se enciende si el sensor o el sistema ABS falla.

Luz de advertencia de freno de mano electrónico



Esta luz se enciende si el sistema de freno de mano electrónico (EPB) o el sistema de control electrónico de estabilidad (ESC) falla.

Luz de advertencia del Sistema de Distribución Electrónica de Fuerza de Frenado



Esta luz se enciende si el sistema de frenado, el sistema ABS o el sistema de distribución de fuerza de frenado (EBD) falla.

Luz de advertencia de carga



Esta luz se enciende si la batería está completamente descargada o si el sistema de carga falla.

Luz de advertencia de temperatura de refrigerante



Esta luz se enciende si hay alguna fuga de refrigerante de motor o si el sistema de bombeo falla.

Luz de advertencia de Dirección Electrónica



Esta luz se enciende si el sistema de dirección electrónica que controla el volante falla.

Luz de advertencia del filtro de partículas de Diesel



Esta luz se enciende si el filtro de partículas de Diesel (DPF) falla.

Disponible únicamente en vehículos Diesel



Luz de advertencia del filtro de combustible

Esta luz se enciende si el sistema del vehículo detecta humedad o cualquier sustancia extraña dentro del filtro de combustible.



Luz de advertencia de precalentamiento

Esta luz parpadea si el sistema de precalentamiento falla y si se mantiene encendido por más de 10 segundos si la unidad eléctrica o la unidad de control del motor fallan.

Disponible únicamente en vehículos eléctricos (EV)



Luz de advertencia de freno regenerativo

Esta luz se enciende si el freno regenerativo no está trabajando debido a una falla en el sistema de frenado.



Indicador de manejo

Esta luz parpadea si hay algún problema con el vehículo, y se apaga si el vehículo no puede conducirse.



Luz de advertencia de servicio

Esta luz se enciende si un sensor en el sistema de control EV falla o si hay algún problema con el compresor eléctrico del sistema de aire acondicionado.

Cómo prevenir un incendio en su automóvil

En caso de incendio

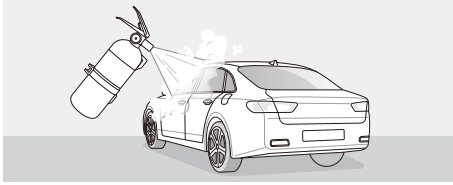

Estacione de inmediato el auto en un lugar seguro y apague el motor. Enseguida, apague el fuego con el extintor. Si no le es posible apagar el fuego, mantenga a las personas alejadas y contacte a la policía o al departamento de bomberos.

Precaución



Por su seguridad, mantenga siempre un extintor de incendios en el auto.
(※ Algunos modelos incluyen por defecto extintores.)

Prevención de incendio en su automóvil

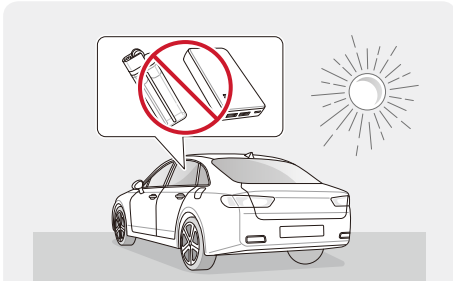

En caso de incrementos en temperatura durante el verano, no deje ningún material combustible, inflamable o explosivo, tales como encendedores o baterías, en un carro cerrado. Al hacerlo, puede causar su explosión.



Si la temperatura dentro del auto es alta, no almacene objetos inflamables, como encendedores o latas de aerosol, dentro la guantera del auto. La luz directa en el compartimento sellado puede hacer que la temperatura incremente y causar que exploten.

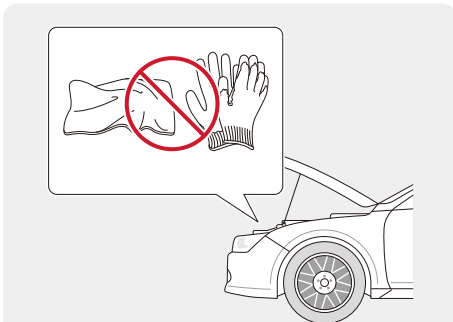

No deje objetos que puedan causar incendios, como trapos o guantes, en el compartimento del motor o cerca del cofre. Al hacerlo, puede causar un incendio.

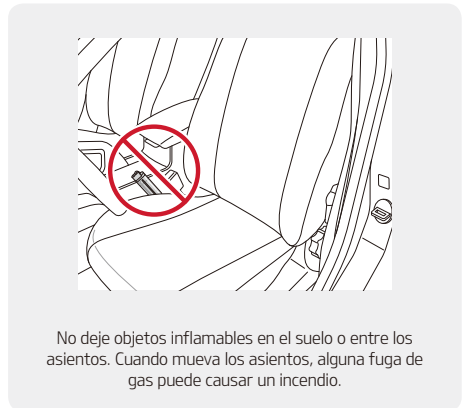

No deje objetos inflamables en el suelo o entre los asientos. Cuando mueva los asientos, alguna fuga de gas puede causar un incendio.



Para detalles e instrucciones completas sobre algún tema incluido en esta guía de referencia rápida, lea por favor el Manual del Propietario.

Copyright © 2022 Kia Corp. Todos los derechos reservados.

PTIQ-SG23A